

giunti di dilatazione per pavimenti interamente in alluminio



Materiale:

Profilo interamente in alluminio con ali di fissaggio preforate che consentono un ancoraggio ottimale al supporto. Materiale resistente all'usura, privo di manutenzione e di elevata durabilità. Superficie zigrinata antiscivolo priva di fessure che assicura la massima pulizia, evitando l'accumulo di sporco.

Caratteristiche particolari:

- Sistema di articolazione telescopico che assicura il movimento nelle 3 direzioni
- Superficie zigrinata che assicura un'ottima resistenza antiscivolo.

Colore:

Lunghezza di produzione:

ALLUMINIO

3 m

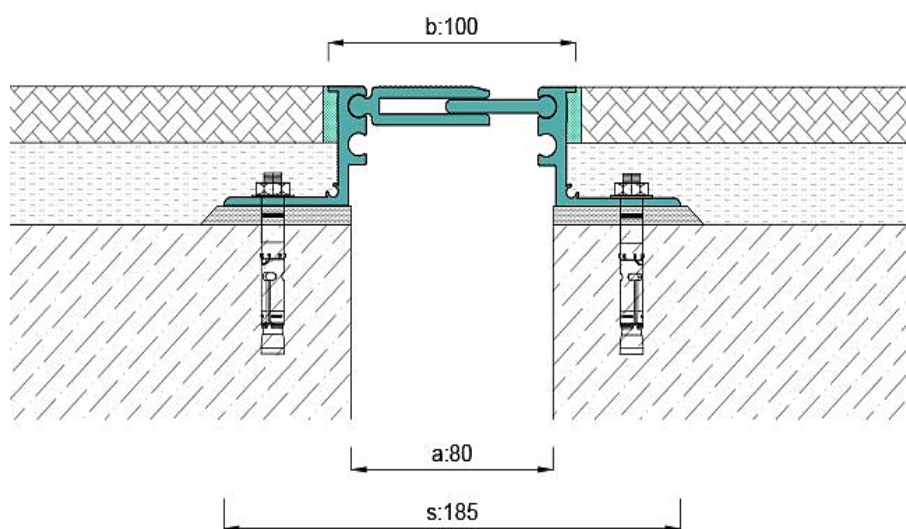

Altezze profilo disponibili:

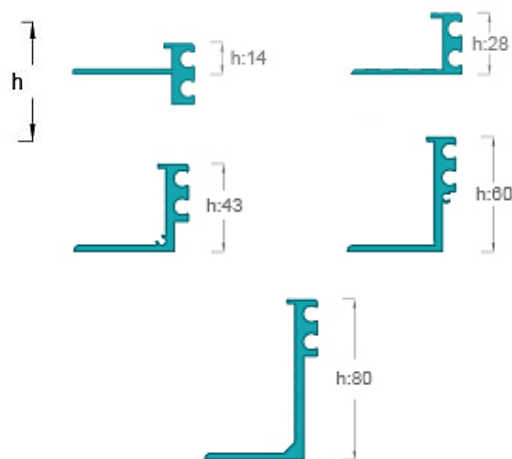

DATI TECNICI

Profilo	Largh. max giunto [mm] a	Movimento totale [mm] Δ_{max}	Larghezza visibile [mm] b	Larghezza totale [mm] s	Altezza profilo [mm] h	Portata ⁽¹⁾ 	Portata ⁽³⁾ (kN)
JFSX 100/14	80	24 (± 12)	100	185	14	Pedonale	-
JFSX 100/28	80	24 (± 12)	100	185	28	Pedonale	-
JFSX 100/43	80	24 (± 12)	100	185	43	Pedonale	35
JFSX 100/60	80	24 (± 12)	100	185	60	Pedonale	35
JFSX 100/80	80	24 (± 12)	100	185	80	Pedonale	35

Capacità di carico:

Portata⁽¹⁾: Pedonale

Portata⁽³⁾: Autocarri