

giunti di dilatazione per pavimenti interamente in alluminio



Materiale:

Profilo interamente in alluminio con ali di fissaggio preforate che consentono un ancoraggio ottimale al supporto. Materiale resistente all'usura, privo di manutenzione e di elevata durabilità. Superficie zigrinata antiscivolo priva di fessure che assicura la massima pulizia, evitando l'accumulo di sporco.

Caratteristiche particolari:

- Sistema di articolazione telescopico che assicura il movimento nelle 3 direzioni
- Superficie zigrinata che assicura un'ottima resistenza antiscivolo.

Colore:

Lunghezza di produzione:

ALLUMINIO

3 m

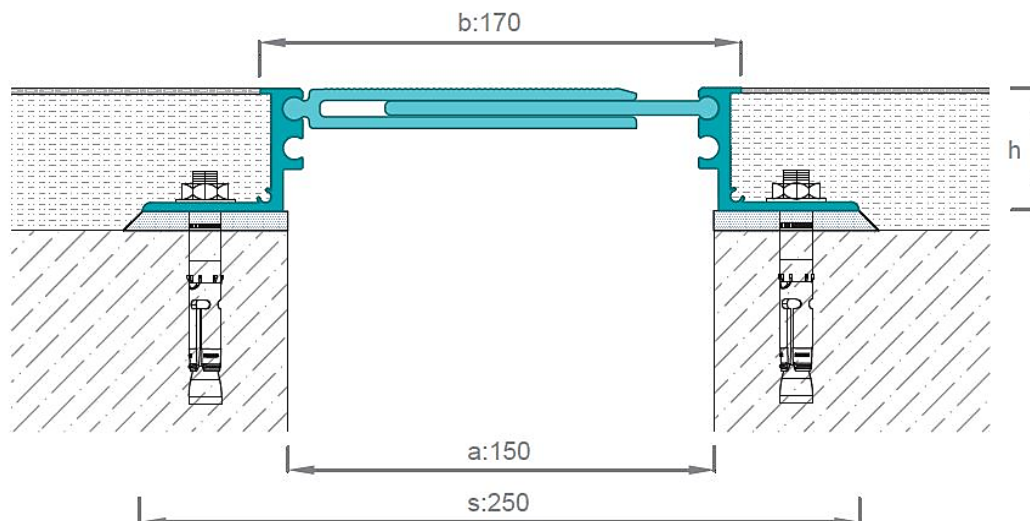

Altezze profilo disponibili:

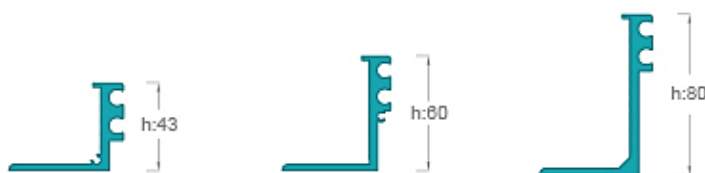

DATI TECNICI

Profilo	Largh. max giunto [mm] a	Movimento totale [mm] Δ_{max}	Larghezza visibile [mm] b	Larghezza totale [mm] s	Altezza profilo [mm] h	Portata ⁽¹⁾ 
JFSX 170/43	150	50 (± 25)	170	250	43	Pedonale
JFSX 170/60	150	50 (± 25)	170	250	60	Pedonale
JFSX 170/80	150	50 (± 25)	170	250	80	Pedonale

Capacità di carico:

Portata⁽¹⁾: Pedonale