

giunti di dilatazione per pavimenti percorribili da carrelli elevatori



Materiale:

Profilo interamente in alluminio con ali di fissaggio preforate che consentono un ancoraggio ottimale al supporto. Materiale resistente all'usura, privo di manutenzione e di elevata durabilità. Superficie zigrinata antiscivolo priva di fessure che assicura la massima pulizia, evitando l'accumulo di sporco.

Caratteristiche particolari:

- Sistema di articolazione telescopico che assicura il movimento nelle 3 direzioni
- Superficie zigrinata che assicura un'ottima resistenza antiscivolo
- Idoneo per traffico di autocarri, carrelli elevatori e transpallet
- Adatto per applicazioni in magazzini, edifici industriali e ospedali.

Colore:

ALLUMINIO

Lunghezza di produzione:

4 m

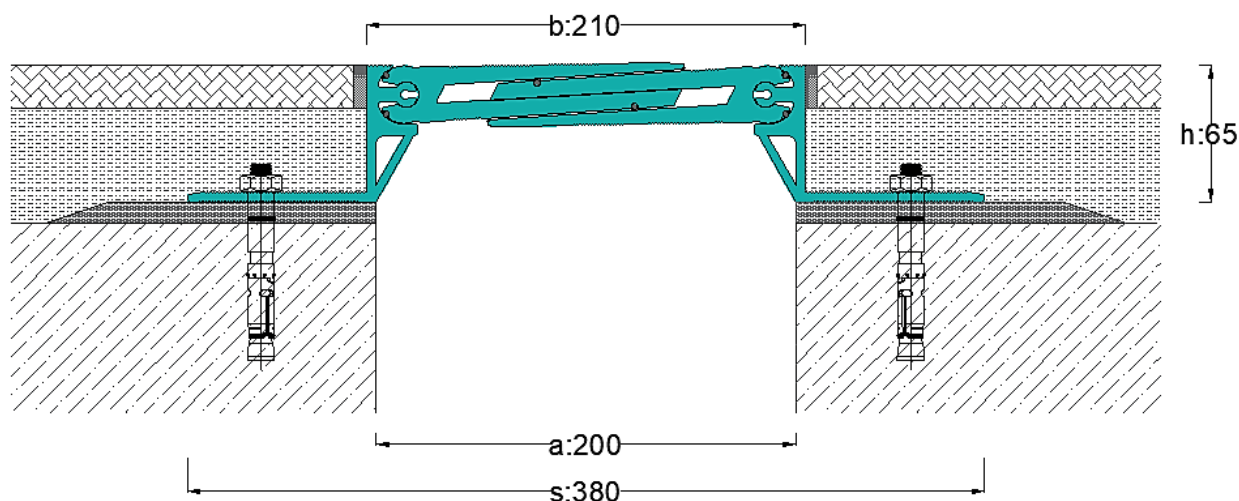

DATI TECNICI

Profilo	Largh. max giunto [mm] a	Movimento totale [mm] Δ_{max}	Larghezza visibile [mm] b	Larghezza totale [mm] s	Altezza profilo [mm] h	Portata ⁽³⁾ (kN) 	Portata ⁽⁴⁾ (kN)
JFSV 211/65	200	60 (± 30)	210	380	65	300	65

Capacità di carico:

Portata⁽³⁾: Autocarri
Portata⁽⁴⁾: Carrelli elevatori