

## giunti di dilatazione per pavimenti interamente in alluminio



### Materiale:

Profilo interamente in alluminio con ali di fissaggio preforate che consentono un ancoraggio ottimale al supporto. Materiale resistente all'usura, privo di manutenzione e di elevata durabilità. Superficie zigrinata antiscivolo priva di fessure che assicura la massima pulizia, evitando l'accumulo di sporco.

### Caratteristiche particolari:

- Sistema di articolazione telescopico che assicura il movimento nelle 3 direzioni
- Superficie zigrinata che assicura un'ottima resistenza antiscivolo

### Colore:

Lunghezza di produzione:

**ALLUMINIO**

3 m

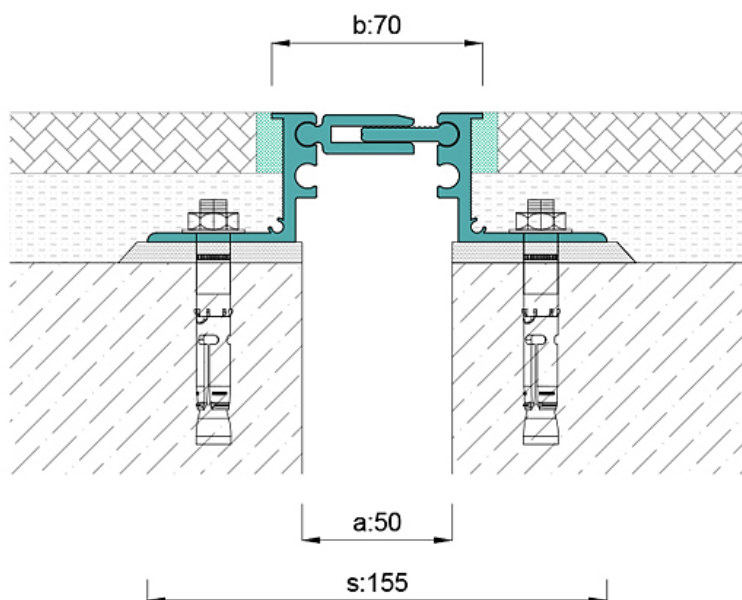

### Altezze profilo disponibili:

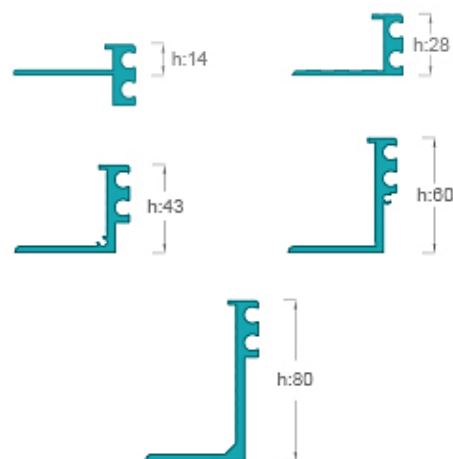

## DATI TECNICI

Profilo	Largh. max giunto [mm] a	Movimento totale [mm] $\Delta_{max}$	Larghezza visibile [mm] b	Larghezza totale [mm] s	Altezza profilo [mm] h	Portata <sup>(1) (2)</sup> (kN) 	Portata <sup>(3)</sup> (kN) 	Portata <sup>(4)</sup> (kN) 
JFSX 70/14	50	20 (± 10)	70	165	14	Pedonale	-	-
JFSX 70/28	50	20 (± 10)	70	155	28	15	-	-
JFSX 70/43	50	20 (± 10)	70	155	43	-	35	25
JFSX 70/60	50	20 (± 10)	70	155	60	-	35	25
JFSX 70/80	50	20 (± 10)	70	155	80	-	35	25

### Capacità di carico:

Portata <sup>(1)</sup> :	Pedonale
Portata <sup>(2)</sup> :	Autovetture
Portata <sup>(3)</sup> :	Autocarri
Portata <sup>(4)</sup> :	Carrelli elevatori